

HONDA PRELUDE



HONDA

Wie een hart heeft voor auto's, wil ook graag een bijzondere auto bezitten. Gewoon, puur voor eigen plezier, om elke dag opnieuw van te genieten. In onze tijd worden ecologische factoren bij de keuze van een auto steeds belangrijker. Auto's die volop rijplezier bieden, maar tegelijk voldoen aan de strengste milieu-eisen, lijken schaars te worden. Honda heeft die uitdaging aangenomen. Het resultaat is de Honda Prelude.

Elegant en aëro dynamisch



De hyper-moderne multi-reflector koplampen zijn niet

alleen mooi, maar vooral erg laag waardoor de neus zo slank kon blijven. Uiteraard geven ze enorm veel licht.

De bescheiden luchtinlaten zijn belangrijk voor de toevoer van koellucht naar de motor.

De constructie van een carrosserie wordt tegenwoordig

ontworpen per computer.

Zo ook voor de Prelude.

In CAD/CAM wordt via sterkteberekeningen uitgekend hoe de constructie licht en toch sterk kan zijn. Zelfs geluiden en trillingen in de carrosserie kunnen zo worden beperkt.

Vrijwel alle plaatwerk is verzinkt en daardoor optimaal beschermd tegen corrosie.

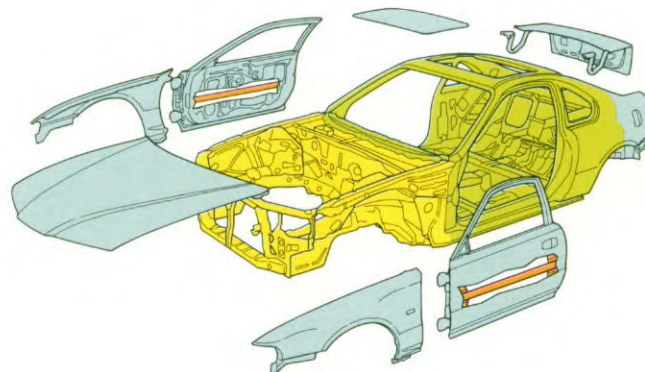
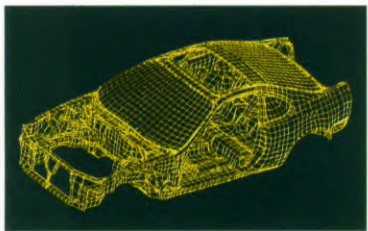

Voor en achter heeft de Prelude doordachte kreukelzones.

De ingebouwde veiligheidskooi blijft perfect intact, ook bij een flinke aanrijding.

In de portieren zitten versterkingsbuizen ter bescherming bij een aanrijding in de flank.

De Prelude is sierlijk en elegant, maar laat geen ruimte voor twijfel over z'n sportieve aspiraties. De prachtige proporties geven hem een enorme uitstraling. De Honda Prelude is een auto die in elk verkeersbeeld opvalt en op sympathieke wijze de aandacht trekt. Uiteraard is de Honda Prelude uitvoerig getest in de windtunnel en het concept van de Prelude als sportieve coupé gaf Honda de ruimte zowel een aëro dynamisch als optisch geslaagde vormgeving te ontwerpen.





1



2



Niet alléén op het eerste gezicht...



*De gelakte, lichtmetalen
15" velgen geven de Prelude
extra stijl en distinctie.
(2.2i VTEC.)*

De vormgeving van de Prelude trekt de aandacht van elke autoliefhebber, maar een goed ontwerp reikt verder dan het eerste gezicht. Bij nadere bestudering blijkt dat werkelijk over elk detail is nagedacht. Alles heeft een functie. De bumpers zijn in carrosseriekleur uitgevoerd en geschikt voor recycling. De zijruiten liggen vlak met het plaatwerk eromheen en de naden tussen carrosseriedelen zijn opmerkelijk smal. Dat zijn details die ook aërodynamisch een duidelijke invloed hebben. De lak - in prachtige, warme kleuren - is bijzonder strak, heeft een diepe glans en biedt uitstekende bescherming aan het plaatwerk. Het zijn de fraaie details die de schoonheid van de Prelude diepte geven.

De in carrosseriekleur uitgevoerde deurgrepen en buitenspiegel-behuizing en de uit één stuk gemaakte zwarte raamlijsten behoren tot de details die de afwerking van de Prelude completeren.

1

Specialisten uit de autowereld kijken vaak naar de breedte en regelmatigheid van de naden tussen bijvoorbeeld de motorkap en de spatschermen. Dat is een graadmeter voor de produktiekwaliteit. Bij de Prelude zijn die opvallend smal en strak.

2

Het elektrisch bediende schuifdak is ook een typische Honda-oplossing. Het schuift buiten over het dak, waardoor de opening groter is en het gesloten dak bijna geen hoofdruimte kost.

3

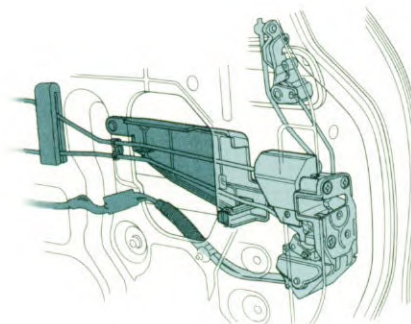

Nog zo'n fraaie Honda-oplossing. De deursloten zijn zo gemaakt, dat het mechanisme niet via de slot-opening is te forceren. Centrale portier-vergrendeling is standaard. Het kofferdeksel is van binnenuit te ontgrendelen, maar ook op de bediening daarvan zit een slot, waardoor de bagageruimte in alle gevallen hermetisch is af te sluiten.

3



Zó hoort een sportieve auto er van binnen uit te zien



De elektrische zijruit bediening en centrale vergrendeling zijn gemakkelijk te bedienen op een paneeltje in de deur.

In een auto met zo'n sportief uiterlijk als de Prelude past alleen een interieur in de vorm van een echte cockpit. Kompleet en overzichtelijk, praktisch in de bediening, maar ook origineel en fraai van vorm. En natuurlijk perfect afgewerkt met hoogwaardige materialen, maar dat is in een Honda vanzelfsprekend.

Tussen de voorstoelen zit een prettige armsteun, waarin

tevens een opbergvak is ingebouwd. Dat vak is afzonderlijk afsluitbaar en dus ideaal voor bijvoorbeeld een zonnebril of een portable-telefoon.

Het dashboard van de Prelude is laag en compact voor een

subliem uitzicht. De instrumenten zijn voor een deel analoog en een deel digitaal, afhankelijk van wat het handigst is in de aflezing.

1



2



De stuurkolom in de Prelude is traploos in hoogte verstelbaar, waardoor het voor iedereen mogelijk is een perfecte positie in te stellen.

De airbag is de finishing touch van de passieve veiligheid, ter bescherming van de inzittenden bij een botsing. In combinatie met een correct gedragen veiligheidsgordel biedt de airbag de beste bescherming bij een frontale aanrijding. De Prelude 2.2i VTEC is één van de zeer weinige sportieve auto's op de markt met standaard een airbag voor de bestuurder én de voorpassagier.







Prelude

Optimaal rijplezier

Rijden in een sportieve auto is in de eerste plaats persoonlijk plezier.

Het gaat er niet om wie het eerst bij het volgende verkeerslicht stopt, al

accelereert de Prelude desgewenst pijlsnel. Het gaat om het gevoel een

prachtig stuk techniek te beheersen, één te zijn met het onderstel, de

besturing, de imponerende motor. Dat gevoel geeft de Honda Prelude.

De Prelude is leverbaar met keuze uit twee motoren. Beide zijn lichtmetalen

viercilinders met vier kleppen per cilinder en Honda's eigen elektronische

multi-point injectie. Doordachte en hoogwaardige, moderne techniek

waardoor die motoren niet alleen heel sterk zijn, maar vooral ook ongelooflijk

soepel.

De 2.0i-motor levert 98 kW/133 pk. Dat is ruim voldoende voor

heel vlotte prestaties. Ongeacht het toerental is deze motor verbazingwekkend stil en trillingsarm. Dat komt door de twee ingebouwde balansassen, die de massacrachten van zuigers, drijfstangen en krukas binnen het motorblok compenseren.

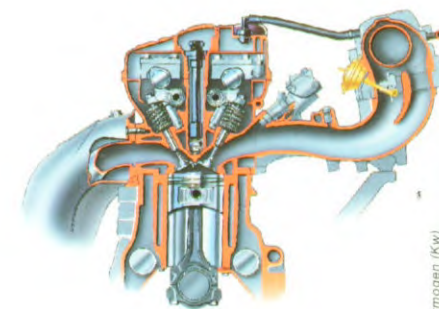
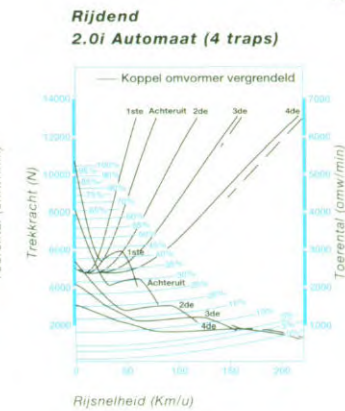
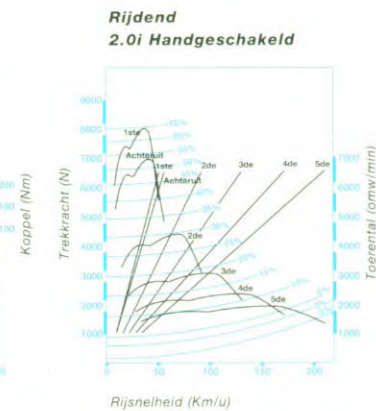
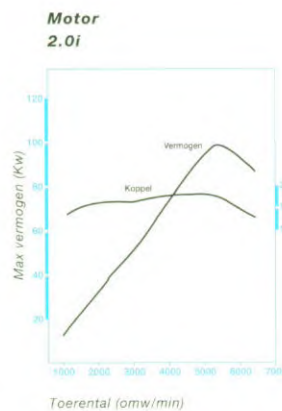
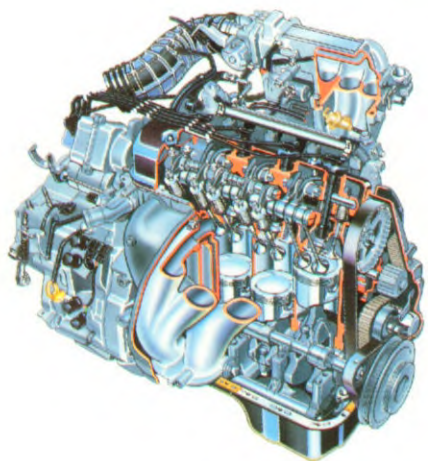

2.2i VTEC

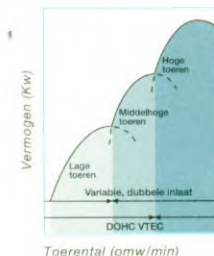

De Prelude is ook leverbaar met een 2.2i VTEC-motor. Dankzij

VTEC levert deze motor liefst 136 kW/185 pk, meer dan voldoende voor fabelachtige prestaties, maar ook deze motor imponeert vooral door souplesse. Door Honda's unieke VTEC-techniek verenigt deze motor als het ware twee karakters in zich. Hiervoor beschikt hij over twee verschillende nokkenassenprofielen, die afhankelijk van de omstandigheden worden ingeschakeld. Bij lage tot middelhoge toerentallen gebruikt de motor nokken met een vrij rustig profiel, wat inhoudt dat de motor vooral soepel is en trekkracht 'onderin' levert. Pas als de bestuurder het wil, kiest de motor voor anders geprofileerde nokkenassen. Dan krijgt de Prelude 2.2i VTEC de allure van een sportwagen, waarbij het volle vermogen wordt aangesproken.

Hoe lastiger, hoe liever

Actieve veiligheid was uiteraard het uitgangspunt voor de

ontwikkeling van Honda's eigen elektronische anti-blokkeer remsysteem op alle wielen. Daarmee blijft de Prelude beheersbaar en bestuurbaar, zelfs bij gelijktijdig remmen en sturen op glad wegdek. De Prelude 2.2i VTEC is uitgerust met elektronisch geregelde vierwielbesturing. Dat zorgt voor extra wendbaarheid bij lage snelheden en nog grotere stabiliteit bij stuurbewegingen op snelheid.

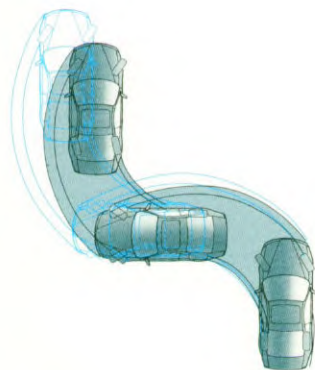

Sportief autorijden is geen kwestie van hard rechtdoor rijden. De Honda Prelude blinkt daarom vooral uit in souplesse en prestaties, maar ook in wendbaarheid en wegligging. De Prelude heeft rondom double wishbone wielophanging, een techniek die bijna geen enkel ander merk toepast.

Dat systeem is door Honda voor normale productie-auto's ontwikkeld uit de wielophangingen zoals die in pure racewagens worden toegepast. Het zorgt voor een unieke combinatie van wegligging en veercomfort, terwijl dat eigenlijk elkaars tegenpolen zijn. Met de standaard stuurbekrachtiging is de Prelude perfect handelbaar. Dat blijkt bij vlot bochtenwerk, maar ook bij parkeren in de stad.

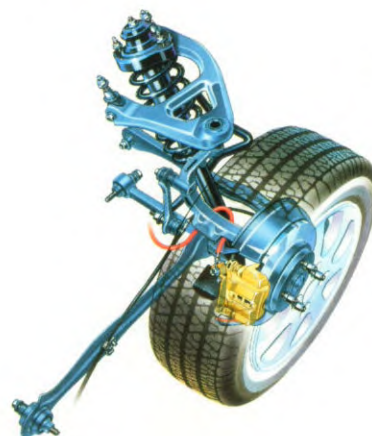

De double wishbone wielophanging rondom zorgt

voor uiterst nauwkeurige geleiding van elk wiel, dat daardoor steeds een perfecte grip kan bieden. Dat zorgt voor een soepele besturing, rotsvaste stabiliteit in bochten en op rechte stukken en een comfortabele vering. Op de Prelude met vierwielbesturing komen die eigenschappen nog extra tot hun recht.







Sportief kan ook heel comfortabel zijn

1



Een belangrijk onderdeel van comfort is een goed klimaat, ofwel een sterke ventilatie en verwarming. In de Prelude zorgen vier openingen in het dashboard voor de aanvoer van koele of warme lucht. Tegen meerprijs is ook een milieuvriendelijke airconditioning leverbaar.

1

De driepunts-rolgordels voor en achter zijn voorzien van gordelspanner, die bij een frontale botsing de gordels direct straktrekt.

2

De rugleuning is verstelbaar in stapjes van telkens twee graden en een tweede handle zorgt voor een nog fijnere afstemming. De lendesteun van de bestuurdersstoel is instelbaar. Via een geheugenfunctie komt de rugleuning terug in de ingestelde stand, nadat deze naar voren is geklapt om achterpassagiers in of uit te laten.

3



2



3

Sportief weggedrag past bij een auto zoals de Honda Prelude, maar in het dagelijkse verkeer is praktisch comfort even belangrijk. In de Prelude is een uitgebalanceerde melange van die twee factoren te vinden, met stevige stoelen die in alle richtingen volop steun geven. Dat vergroot het contact met het gedrag van de auto en maakt bovendien lange ritten minder snel vermoeiend. Indirect een belangrijk veiligheidsaspect. De vering van de sportieve Prelude is stevig, maar comfortabel. De bestuurder voelt exact elke beweging van de auto, wat een essentieel onderdeel vormt van sportief rijplezier, maar oneffenheden in het wegdek worden niettemin effectief geabsorbeerd.

Frost White
NH-538

Malachite Green Pearl
BG-31P

Milano Red
R-81

Cassis Red Pearl
R-82P

Phantom Grey Pearl
NH-561P

Sebring Silver Metallic
NH-552M

Kleuren en bekledings stoffen

Exterieurkleuren	2.0i Interieurbekleding	2.2i VTEC Interieurbekleding
Sebring Silver Metallic NH-552M	Graphite Black Moquette	Graphite Black Moquette
Phantom Grey Pearl NH-561P	Graphite Black Moquette	Graphite Black Moquette
Cassis Red Pearl R-82P	Graphite Black Moquette	Graphite Black Moquette
Milano Red R-81	Graphite Black Moquette	Graphite Black Moquette
Malachite Green Pearl BG-31P	Graphite Black Moquette	Graphite Black Moquette
Frost White NH-538	Graphite Black Moquette	Graphite Black Moquette

Graphite Black Moquette
2.0i

Graphite Black Moquette
2.2i VTEC

Technische gegevens en uitrusting

Technische Specificaties	2.0i	2.2i VTEC
MOTORTYPE		
Type	Vloeistof gekoelde 4-cilinder lijnmotor, 16 kleppen enkele nokkenas	Vloeistof gekoelde 4-cilinder lijnmotor, 16 kleppen VTEC met dubbele nokkenas
Boring x Slag (mm)	85.0 x 88.0 mm	87.0 x 90.7 mm
Cilinderinhoud (cc)	1,997 cc	2157 cc
Vermogen (kW/PK - tpm)	98 / 133 - 5.300	136 / 185 - 6.800
Koppel Nm - tpm	179 / 5,000	212 / 5,300
Brandstofsysteem	PGM-FI	
Akku (V-A)	12 V 52 Ah	
Startmotor (V-kW) handgeschakeld/automaat	12 V 1.4 kw	12 V 1.6 kw
Hoofdverlichting (V-W)	12V 55 W	12V 55W
Dynamo (V-A)	12V - 80A	12V - 95A
Brandstof	Benzine RON (95)	
Kompressie	9.5:1	10.0:1
Drieweg katalysator	•	•
PRESTATIES		
Topsnelheid handgeschakeld/automaat	201/201	226
BRANDSTOFVERBRUIK liter/100 km		
Bij 90 km/u handgeschakeld/automaat	6,6 / 6,7	6,9
Bij 120 km/u handgeschakeld/automaat	8,3 / 8,4	8,6
Stad handgeschakeld/automaat	10,8 / 11,3	10,9
Gemiddeld	8,5 / 8,8	8,8
TRANSMISSIE		
Handgeschakeld 5 versnellingen	•	•
Automaat 4-traps met lock-up	0	
Overbrengings-verhoudingen handgeschakeld:		
1e versnelling		3.307
2e versnelling	1.809	1.950
3e versnelling	1.269	1.360
4e versnelling	0.966	1.071
5e versnelling	0.787	0.870
Achteruit		3.000
Totale eindreductie	4.266	4.062
Overbrengings-verhoudingen automaat:		
1e versnelling	2.705	-
2e versnelling	1.366	-
3e versnelling	1.028	-
4e versnelling	0.750	-
Achteruit	2.047	-
Totale eindreductie	4.285	-
WIELOPHANGING		
Voorwiel ophanging	Onafhankelijk / double wishbone	
Achterwiel ophanging	Onafhankelijk / double wishbone	
Torsie stabilisator vóór/achter	• / •	• / •
STUURINRICHTING		
Bekrachtigde tandheugelbesturing	•	• & 4-wiel besturing
Aantal stuuromwentelingen	2.9	2.7
Draaicirkel - spoor (meter)	11.0	9.7
Draaicirkel - koets (meter)	11.7	10.4

Technische Specificaties	2.0i	2.2i VTEC
REMMEN		
Remmen vóór - inwendig geventileerde schijven	•	•
Remmen achter - schijven	•	•
WIELEN EN BANDEN		
Velgmaat	5.5 JJ 14" SP	6.5 JJ 15" AL
Banden maat	195 / 65 R	205 / 55 R
Licht metalen velgen		6.5 JJ 15"
Ruimte besparend reservewiel	•	•
EXTRA VEILIGHEIDSVORZIENINGEN		
Verstevigungsbuizen in de portieren	•	•
SRS airbag bestuurder/voorpassagier		•/•
ABS	0	•
Verzwaard portier slot systeem	•	•
Brandvertragende bekleding	•	•
Roll-over afsluitklep brandstoftank	•	•
Verankerung gordels aan stoelframe	•	•
MATEN		
Lengte in mm		4440
Breedte in mm		1770
Hoogte in mm		1290
Wielbasis in mm		2550
Spoorbreedte vóór in mm		1530
Spoorbreedte achter in mm		1520
Bodemvrijheid in mm		145
Inhoud bagageruimte (l)	278	263
Inhoud brandstoftank (l)	60	60
GEWICHTEN		
Kentekengewicht (kg) - handgeschakeld/automaat	1193/1213	1280
Kentekengewicht (kg) - handgeschakeld ABS/automaat ABS	1208/1228	1280/-
Maximaal toelaatbaar gewicht in kg		1720
Maximaal aanhangergewicht - geremd		1200
Maximaal aanhangergewicht - ongeremd		500
Maximale kogeldruk (kg)		50
Maximale daklast (kg)		75

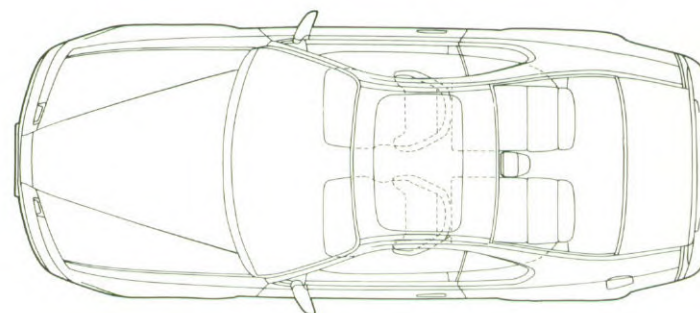

Standaard Uitrusting	2.0i	2.2i VTEC
EXTERIEUR		
Extra voorspoiler	•	•
Achterspoiler in karrosseriekleur		•
Bumpers in karrosseriekleur	•	•
Spatlappen vóór/achter	•/-	•/-
Getint glas rondom	•	•
Buitenspiegels elektrische bediening	•	•
Spiegels in karrosseriekleur	•	•
Elektrisch bediende antenne	•	•
Mistverlichting vóór/achter	-/*	-/*
Elektrisch bedienbaar schuif-/kanteldak	•	•
Ruitewissers met interval vóór	•	•
Ruitewissers achter	•	•
Dubbel uitlaatsierstuk	•	•
INTERIEUR		
Bekledingsmateriaal		Moquette
Hoofdsteunen voor	•	•
Driepunts rol Gordels vóór/achter	•/*	•/*
Portier opbergvakken	•	•
Afsluitbaar middenconsole	•	•
Stuurbevestiging	•	•
Stuurwiel in hoogte verstelbaar / 4 spaaks & airbag/leer	•/-	•/*
Skiluk	•	•
Digitale quartzklok	•	•
Elektrisch bediende zijruiten	•	•
Centrale portiervergrendeling	•	•

Standaard Uitrusting	2.0i	2.2i VTEC
INSTRUMENTARIUM		
Snelheidsmeter/dagteller en kilometerteller	•	•
Toerenteller	•	•
Reserve brandstof voorraad lampje	•	•
Waarschuingslampje geopend kofferdeksel	•	•
SRS airbag controle lampje	•	•
ABS controle lampje	-/0	•
4WS controle lampje	-	•
Kontrole lampje automatische transmissie	0	-
Waarschuwingssignaal hoofdverlichting aan	•	•
Instelbare koplamphoogte-schakelaar	•	•
Dashboardverlichting regelbaar	•	•
DIVERSEN		
Van binnenuit ontgrendelbare brandstofklep	•	•
Van binnenuit ontgrendelbare kofferdeksel	•	•
Airconditioning	D	D
Kofferbakverlichting	•	•
Kontaktslotverlichting	•	•
Zonneklep met make-up spiegel rechts	•	•
Verlichte asbak voor met sigare-aansteker	•	•
Voetsteun voor bestuurder	•	•
Luidsprekers voor/achter	•/*	•/* (+ tweeters)
Radio cassette speler	•	•

- - Standaard
- 0 - Optie
- D - Door dealer te monteren optie

GARANTIE

2 Jaar garantie zonder kilometerbeperking, 3 jaar garantie op lak en 6 jaar garantie op doorroesten van binnenuit.

HONDA ASSISTANCE

Gratis hulpverlening voor Honda-rijders bij pech onderweg in heel Europa. 24 Uur per dag, 7 Dagen per week. 2 Jaar lang.

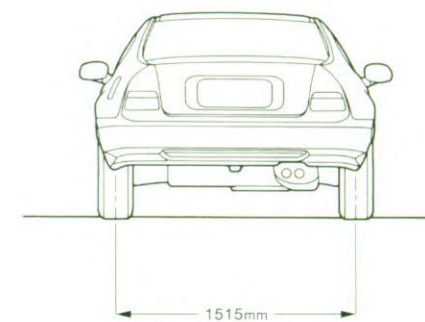
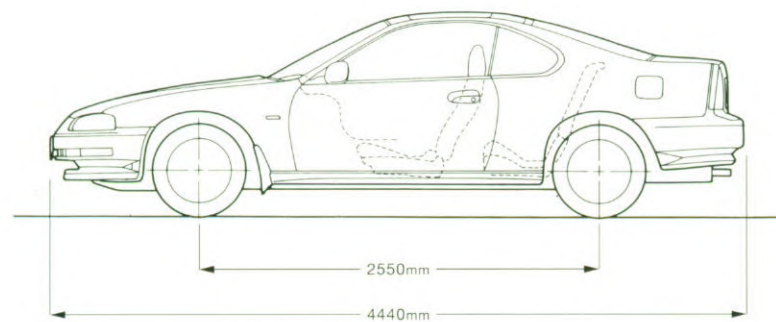
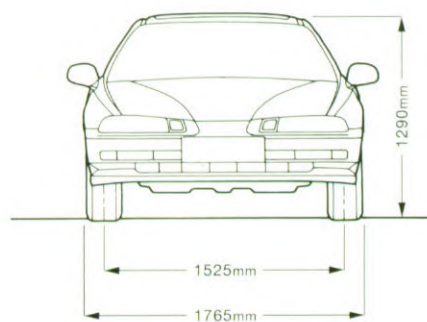



Steeds meer factoren zijn van invloed op de techniek en de eigenschappen van auto's. Dat weerhoudt Honda niet auto's te bouwen die bovenal rijplezier bieden. In de Prelude ligt de nadruk op sportiviteit, op het plezier in een fraai gelijnde coupé te rijden, als uiting van een dynamische persoonlijke stijl en het genot hoogwaardige techniek te beheersen. Dat doet geen afbreuk aan de strenge eisen die het milieu stelt, variërend van zo schoon mogelijke uitlaatgassen tot een minimaal gebruik van natuurlijke grondstoffen via recycling van kunststof en bescherming tegen corrosie. Daarbij passen alleen een hoogwaardige kwaliteit en een perfecte afwerking. In de Honda Prelude zijn al die factoren verenigt en dat geeft deze ranke coupé een onvergelijkbaar, eigen karakter.

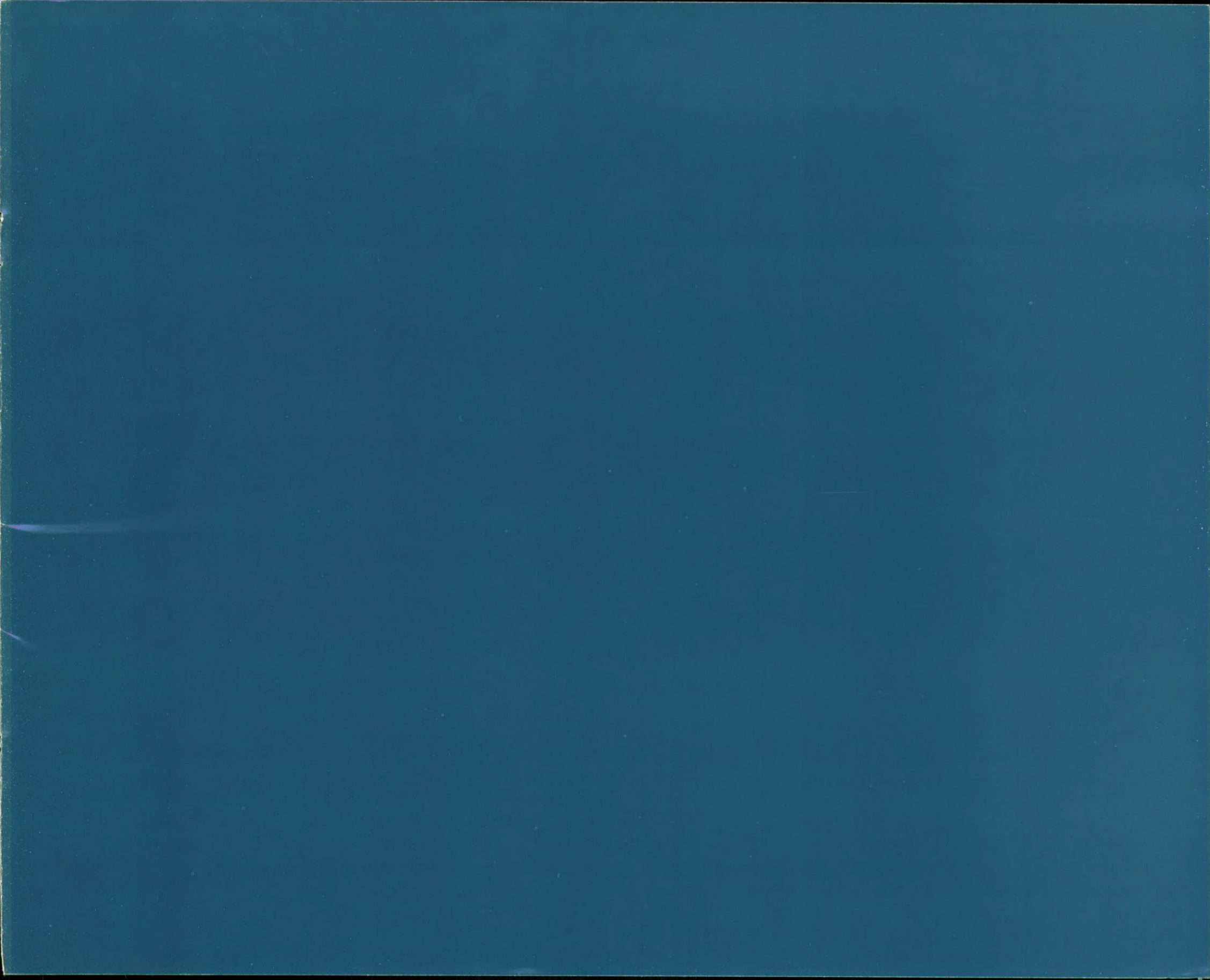

Ofschoon deze brochure met de grootst mogelijke zorg is samengesteld kan geen aansprakelijkheid worden aanvaard voor eventuele onjuistheden, terwijl wijzigingen blijven voorbehouden. Geringe verschillen in model en/of uitvoering t.a.v. de foto's en omschrijving zijn per land mogelijk.

Honda Nederland BV, Nikkelstraat 17, Postbus 4130, 2980 GC Ridderkerk
Telefoon 01804-57333, Fax 01804-23776

