

CITROËN BX

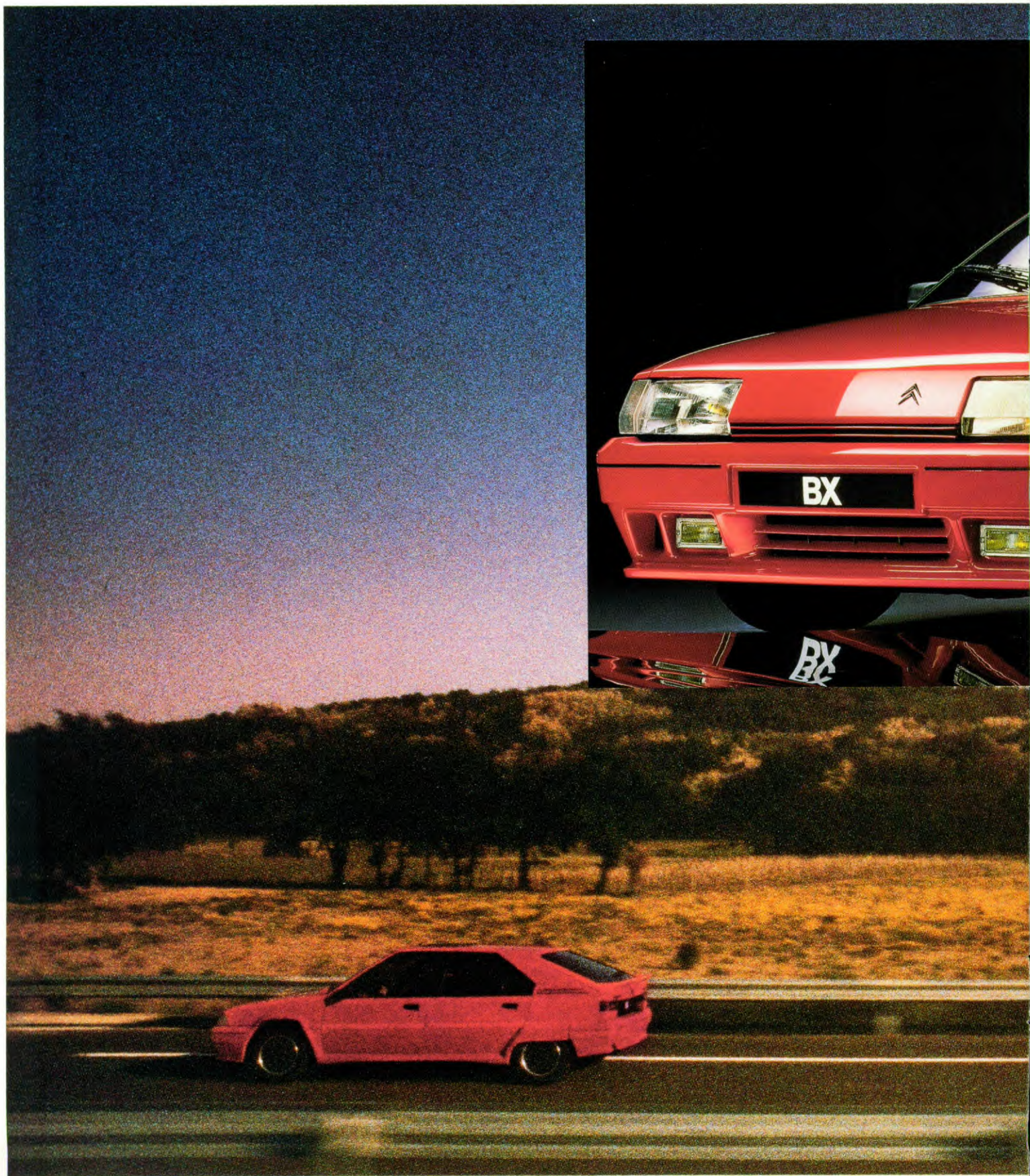





CITROËN BX

RUIM BEMETEN RIJPLEZIER

De CITROËN BX is een bijzonder royale auto. Vijf deuren verschaffen toegang tot een uitgelezen interieur, dat door extra geluidsisolatie nog stiller is. Gezeten in de ergonomisch gevormde zetels, voorzien van in hoogte verstelbare hoofdsteunen en geprononceerde lendesteunen, geeft de CITROËN BX het gevoel van ruimte. Praktisch en

optimaal te benutten, dankzij de neerklapbare achterbank. Uiterst functioneel, evenals het fraai vormgegeven dashboard met een compleet scala aan instrumenten. Dit biedt de bestuurder van de CITROËN BX alle noodzakelijke informatie voor veel en veilig rijplezier.



De toch al grote laadruimte van de CITROËN BX Break kan verder worden vergroot door de achterbank neer te klappen.



De ergonomisch gevormde stoelen van de CITROËN BX GTI met optioneel verkrijgbare lederen bekleding.





CITROËN BX GTI 4WD

WEERGALOZE WEGLIIGING

De CITROËN BX GTI 4WD is een dynamische doordouwer. Niet alleen in het dagelijks verkeer, maar ook onder minder ideale omstandigheden.

Door sneeuw moeilijk begaanbare wegen en mulle zandpaden, daar deinst de CITROËN BX GTI 4WD niet voor terug.

Een uitgesproken sportieve 1.905 cm³ motor drijft permanent alle vier de wielen aan, waardoor de

CITROËN BX GTI 4WD niet alleen over optimale grip, maar tevens over een weergaloze wegligging beschikt.

De hydraulische ophanging van de CITROËN BX kent drie standen: de lage stand om bijvoorbeeld in- en uit te laden of een caravan aan te koppelen, de middenstand (de rijkhoogte) en de hoge stand voor het rijden over slecht terrein.

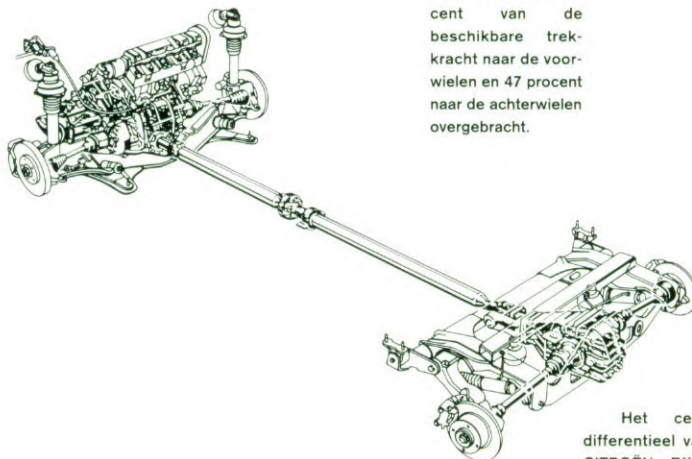
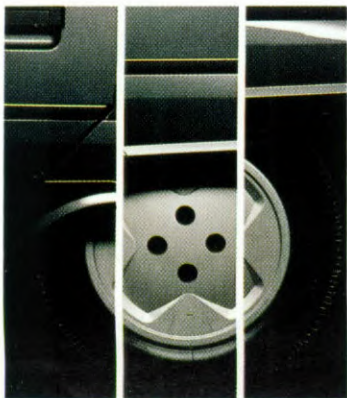

De CITROËN BX GTI 4WD is voorzien van permanente vierwielaandrijving. Onder normale gebruiksomstandigheden wordt 53 procent van de beschikbare trekkracht naar de voorwielen en 47 procent naar de achterwielen overgebracht.

Het centrale differentieel van de CITROËN BX GTI 4WD kan met één druk op de knop geblokkeerd worden voor nog meer grip onder extreme omstandigheden.



CITROËN BX

OVERTUIGENDE PRESTATIES

De CITROËN BX is leverbaar met een keur aan krachtbronnen. Moderne benzine- en dieselmotoren met het juiste temperament voor elke rij- en levensstijl. De meest levenslustige is de motor van de CITROËN BX 16 Valve. Een 148 paardekrachten sterk staaltje van geavanceerde techniek, volledig uit lichtmetaal vervaardigd en voorzien van vier kleppen per

cilinder, twee bovenliggende nokkenassen en hydraulische klepstoters. Goed voor aansprekende prestaties en een overtuigende dosis rijplezier.

Gedetailleerde computeranalyse van de carrossiestructuur ten behoeve van de actieve en passieve veiligheid van de CITROËN BX.

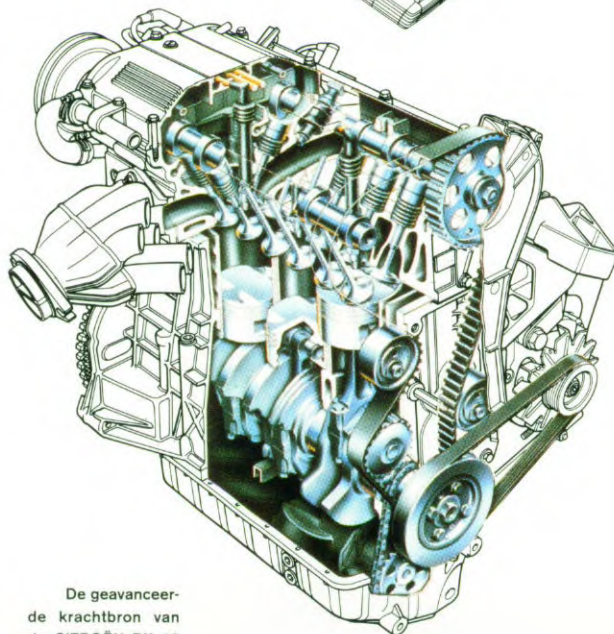
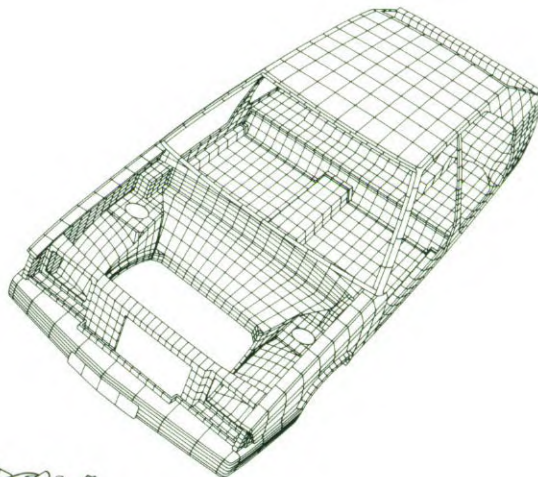

De geavanceerde krachtbron van de CITROËN BX 16 Valve.





CITROËN BX

14 Injection

16 TGI

19 TD

BUITENGEWOON BETROUWBAAR

De CITROËN BX 14 Injection, 16 TGI en 19 TD bieden betrouwbare prestaties. Daarvoor zorgen levendige krachtbronnen die op hun taak zijn berekend. Een onverstoorbare wegligging wordt bewerkstelligd door de hydraulische wielophanging welke tevens een belangrijke bijdrage levert aan het ongekende comfort. Tezamen met een zeer

complete uitrusting maakt dat het rijden met de CITROËN BX 14 Injection, 16 TGI en 19 TD tot een buitengewoon genoeg.

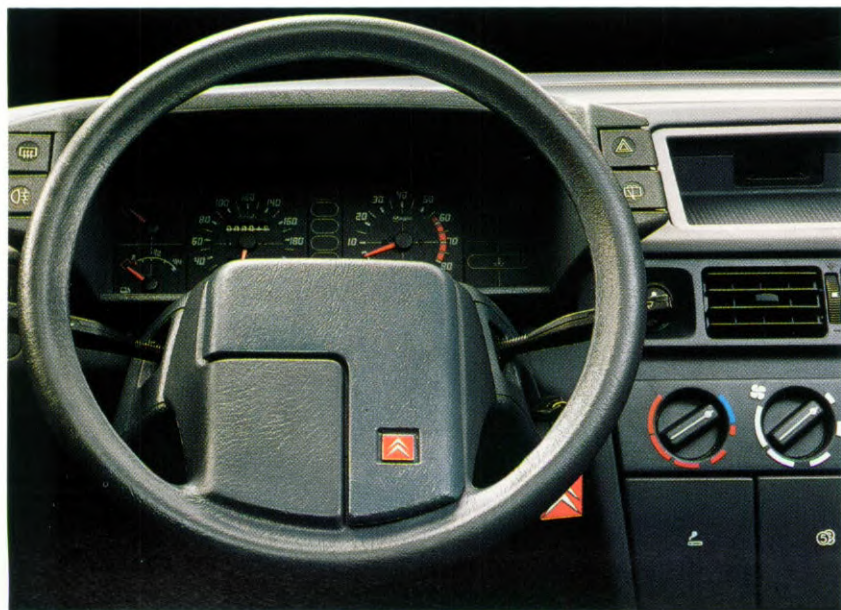

Het fraai vormgegeven dashboard van de CITROËN BX biedt een compleet scala aan instrumenten.



CITROËN BX

16 TZI

19 TZI

19 TZD

TZD Turbo

SMAAKVOL RAFFINEMENT

De CITROËN BX 16 TZI, 19 TZI, 19 TZD en TZD Turbo zijn auto's met allure.

Uitgekiende combinaties van rijplezier, luxe en comfort. Compleet uitgerust met een uitgebreid instrumentarium, elektrisch bedienbare zijportierruit, van binnenuit verstelbare buitenspiegels, getint glas, centrale deurvergrendeling

met afstandsbediening en luxe velours bekleding op het zitmeubilair.



De met luxe velours bekleding overtrokken stoelen bieden uitstekend steun (bekledingsstof GTI).









CITROËN BX GTI

COMFORTABELE KLASSE

De CITROËN BX GTI beschikt over een krachtig karakter, wat duidelijk tot uiting komt in het stijlvolle silhouet. De achterspoiler en de lichtmetalen velgen geven de CITROËN BX GTI de uitstraling van een sportwagen van klasse. Een indruk die wordt bevestigd door het geraffineerd aangeklede interieur.

Met een pittige 1.905 cm³ metende viercilinder onder de motorkap haalt de CITROËN BX GTI moeiteloos een topsnelheid van 196 kilometer per uur. Zonder concessies te doen aan de veiligheid en tegen een verrassend laag brandstofverbruik.



Een elektrisch bedienbaar glazen schuif/ kanteldak is optioneel leverbaar.



Optimaal steun biedende stoelen sieren het interieur van de CITROËN BX GTI.





CITROËN BX

16 Valve

SNELLE REISLIMOUSINE

De CITROËN BX 16 Valve bundelt kracht en het karakter van een luxe reislimousine in een verleidelijk uiterlijk. Een uiterst elegante verschijning die duidelijk zichtbaar dynamiek uitstraalt. Deze komt tevens tot uiting in het smaakvol ingerichte interieur en niet in de laatste plaats in de sportieve prestaties. Daarvoor zorgt de technisch bijzonder

geavanceerde krachtbron, voorzien van vier kleppen per cilinder, dubbele bovenliggende nokkenassen met riemaandrijving en computergestuurde brandstofinjectie. Goed voor niet minder dan 148 volbloed-paardekrachten, die veilig een halt kunnen worden toegeroepen, dankzij een reminstallatie

met schijfremmen rondom (waarvan de voorste geventileerd) die standaard is gekoppeld aan een anti-blokkeer systeem (ABS). Zo houdt de bestuurder de energieke CITROËN BX 16 Valve altijd onder controle.



De elektrisch van binnenuit verstelbare buitenspiegel.



De sportstoelen van de CITROËN BX 16 Valve zijn voorzien van een instelbare lendesteun.









CITROËN BX

16 TGI Break

19 TGD Break

VEROVER DE RUIMTE

De CITROËN BX 16 TGI en 19 TGD Break zijn gemaakt voor hen, die veel van hun auto verwachten. Stijl, comfort, betrouwbaarheid, maar bovenal veel ruimte. Dat biedt de CITROËN BX Break in overvloed. Met vijf inzittenden resteert liefst 860 dm³ bruikbare laadruimte, terwijl met neergeklapte achterbank het laadvolume zelfs 1.803 dm³ bedraagt. Vanzelfsprekend zijn ook de CITROËN BX 16 TGI en 19 TGD Break voorzien van het unieke hydraulische veersysteem dat garant

staat voor ongeëvenaard comfort en een constante rijkhoogte. Ongeacht de belasting. Daardoor blijven de rijkwaliteiten altijd op hetzelfde, hoge peil. Ook de complete uitrusting draagt een belangrijk steentje bij aan het ongekende comfort van de CITROËN BX 16 TGI en 19 TGD Break. Standaard is de auto voorzien van een in delen neerklapbare achterbank, een wisser/sproeier combinatie op de achterraut en een verlichte, geheel beklede bagageruimte.

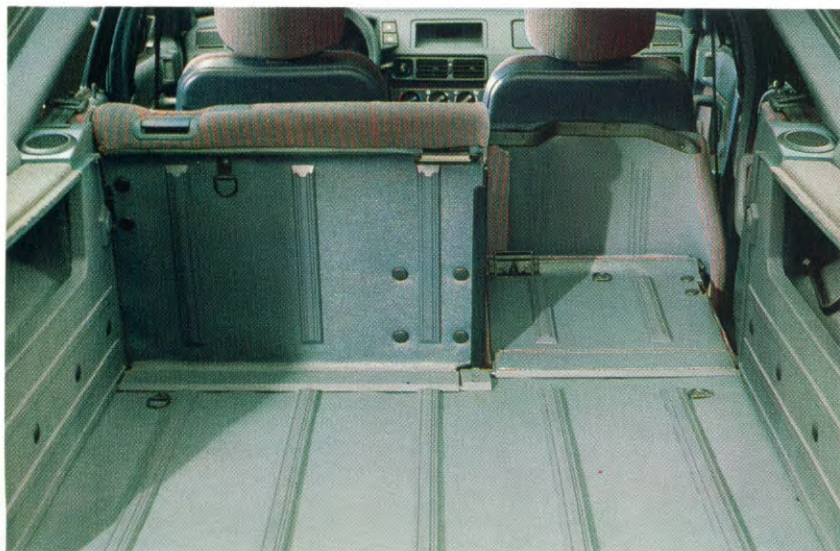

Met neergeklapte achterbank bedraagt het laadvolume van de CITROËN BX Break 1.803 dm³.





CITROËN BX

19 TZI Break
4 WD Break
TZD Turbo
Break

RUIMTE OM TE GENIETEN

Het interieur van de CITROËN BX Break biedt z'n inzittenden royaal de ruimte te genieten van het ongekende comfort. Stuurbevestiging, getint glas en elektrisch bedienbare zijruiten behoren onder meer tot de standaarduitrusting. Evenals het hydraulische

veersysteem dat zorgt voor comfort op een permanent hoog niveau. Ook wanneer de bestuurder en zijn passagiers de volumineuze laadruimte volop benutten voor hun vakantiebagage. Want behalve mooi is de CITROËN BX Break bovenal functioneel.



Het interieur van de CITROËN BX Break biedt volop ruimte om te genieten van het ongekende comfort (bekledingsstof GTI).





CITROËN BX

EEN LANG LEVEN BESCHOREN

De CITROËN BX is gebouwd voor een lang en actief leven. Daarvoor zorgt een degelijke constructie, bestaande uit met zorg geselecteerde materialen die optimaal zijn behandeld tegen corrosie. Ook de uitgebreide CITROËN-organisatie, welke nog werk maakt van

service, draagt daaraan bij. Stuk voor stuk betrouwbare adressen voor vakbekwam advies en onderhoud, waardoor uw CITROËN altijd in een optimale conditie verkeert en een lang leven is beschoren.

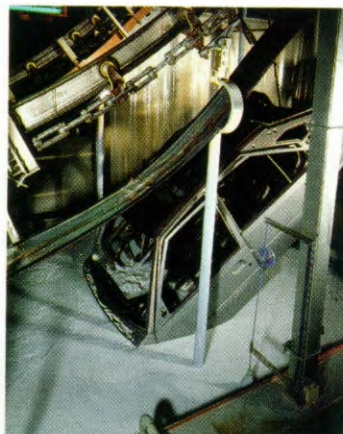



CITROËN BX

TECHNISCHE GEGEVENS

		BX Injection	BX 16 TGI ⁽¹⁾ BX 16 TZI	BX 19 TZI	BX GTI	BX GTI 4WD		
Motor	katalysator	geregeld U9 monopoint injectie	geregeld U9 monopoint injectie	geregeld U9 monopoint injectie	geregeld U9 multipoint injectie	geregeld U9 multipoint injectie		
	Aantal cilinders	4	4	4	4	4		
	Boring-slag (mm)	75-77	83-73	83-88	83-88	83-88		
	Cilinderinhoud (cm ³)	1360	1580	1905	1905	1905		
	Compressieverhouding	9,3:1	9,26:1	9,18:1	9,18:1	9,18:1		
	Vermogen EEG-kW-tpm	55-5800	65-6400	80-6000	88-6000	88-6000		
	Vermogen DIN-pk-tpm	75-5800	89-6400	110-6000	122-6000	122-6000		
	Koppel EEG-Nm-tpm	114-3800	128-3000	158-3000	150-3000	150-3000		
	Koppel DIN-kgm-tpm	11,8-3800	13,5-3000	16,5-3000	15,6-3000	15,6-3000		
			mech. autom.		mech. autom.			
Overbrenging	1e	7.37	7.46	10.16	8.62	8.80	9.93	6.90
(Snelheid km/h, 1000 tpm, motor)	2e	12.92	13.93	17.80	13.62	15.47	17.50	12.88
	3e	18.56	20.14	24.51	19.69	21.04	23.96	18.62
	4e	23.90	26.62	33.17	26.02	26.78	32.44	24.61
	5e	29.51	34.07		33.32	33.10		31.50
	Achteruit	7.02	7.73	8.67	7.56	8.58	8.47	7.15
Banden	Voor-achter	165/70R14	165/70R14	175/65R14	185/60R14	185/60R14		
Stuurinrichting	Draaicirkel tussen trottoirs - muren (m)	10,17-10,90	10,17-10,90	bekrachtigd 10,38-11,23	bekrachtigd 10,38-11,23	bekrachtigd 10,38-11,23		
Remmen/vering	Hydraulisch bekrachtigd, met schijven rondom ⁽²⁾ . Onafhankelijk op vier wielen, hydropneumatisch, McPherson voor en wieldraagarmen achter. Automatische hoogteregeling voor en achter.							
Afmetingen	Lengte	4,24	4,24	4,24	4,24	4,24		
	Breedte	1,68	1,68	1,68	1,68	1,68		
	Hoogte	1,36	1,36	1,36	1,36	1,36		
	Wielbasis	2,655	2,655	2,655	2,655	2,655		
	Spoorbreedte voor-achter	1,42-1,36	1,42-1,36	1,42-1,36	1,42-1,36	1,42-1,36		
	Tankinhoud (ltr.)	52	52/66	66	66	66		
	Inhoud bagageruimte	444	444	444	444	444		
	Idem, met neergeklapte achterbank	1455	1455	1455	1455	1455		
			mech. autom.		mech. autom.			
Gewichten	Rijklaar	921	972	992	1003	1010	1030	1130
	Totaal beladen	1365	1437	1410	1480	1510	1515	1595
	Nuttige lading	444	465	418	477	500	485	465
	Aanhanger: ongeremd/geremd	460/1000	470/1100-502/1100	502/1100	505/1100	505/1100	565/1100	
	Max. dakbelasting	75	75	75	75	75	75	
			mech. autom.		mech. autom.			
Prestaties	0-400 m	17.9	17.8	19.7	17.6	17.5	18.4	17.8
alleen bestuurder (sec.)	0-1000 m	33.8	33.5	36.6	32.8	32.5	33.4	33.0
	0-100 km/h	11.5	11.5	14.7	10.7	10.9	11.9	11.2
	Max. snelheid (km/h)	170	174	170	189	196	193	188
			mech. autom.		mech. autom.			
Brandstofverbruik	bij 90 km/h	5.5	5.7	6.6	6.6	6.5	6.7	7.6
(liters per 100 km)	bij 120 km/h	7.3	7.7	8.7	8.7	8.5	8.8	9.5
EG-norm	Stadstraject	8.3	9.7	9.9	10.7	11.7	11.9	12.2

⁽¹⁾ niet op de TD, ⁽²⁾ ABS, standaard op BX GTI 4WD en 16 Valve, ⁽³⁾ Niet als automaat leverbaar.

BX 16 Valve	BX 19 TD ⁽³⁾ BX 19 TZD		BX TZD Turbo	BX 16 TGI Break	BX 19 TZI Break	BX 4WD Break	BX 19 TGD Break	BX TZD Turbo Break
geregeld U9 multipoint injectie 4	EGR/katalysator (als optie)		geregeld U9 monopoint injectie 4	geregeld U9 multipoint injectie 4	geregeld U9 monopoint injectie 4	EGR/katalysator (als optie)		
83-88	83-88	80-88	83-73	83-88	83-88	83-88	83-88	80-88
1905	1905	1769	1580	1905	1905	1905	1905	1769
9.7:1	23:1	22:1	9.26:1	9.18:1	9.18:1	23:1	22:1	
108-6400	51-4600	66-4300	65-6400	88-6000	80-6000	51-4600	66-4300	
148-6400	71-4600	90-4300	89-6400	122-6000	109-6000	71-4600	90-4300	
166-5000	120-2000	180-2100	128-3000	150-3000	158-3000	120-2000	180-2100	
17,3-5000	12,5-2000	18,5-2100	13,5-3000	15,6-3000	16,5-3000	12,5-2000	18,5-2100	
	mech.	autom.		mech.	autom.			
8.34	8.43	11.24	8.43	7.46	7.93	9.93	7.05	8.17
13.18	14.82	19.82	14.82	13.93	13.93	17.50	13.18	14.36
19.05	21.42	27.13	23.88	20.14	20.14	23.96	19.05	20.76
25.17	28.30	36.72	33.09	26.62	26.62	32.44	25.17	27.43
32.22	36.23		41.68	34.07	34.07		32.22	35.12
7.31	8.21	9.59	8.20	7.73	7.13	8.66	7.31	7.97
195/60R14	165/70R14	165/70R14	165/70R14	175/65R14	175/65R14	165/70R14	165/70R14	165/70R14
bekrachtigd 10,38-11,23	bekrachtigd ⁽¹⁾ 10,17-10,90 10,38-11,23	bekrachtigd 10,17-10,90	10,17-10,90	bekrachtigd 10,38-11,23	bekrachtigd 10,38-11,23	10,17-10,90	bekrachtigd 10,38-11,23	bekrachtigd 10,38-11,23
4,24	4,24	4,24	4,40	4,40	4,40	4,40	4,40	4,40
1,68	1,68	1,68	1,68	1,68	1,68	1,68	1,68	1,68
1,36	1,36	1,36	1,43	1,43	1,43	1,43	1,43	1,43
2,655	2,655	2,655	2,655	2,655	2,655	2,655	2,655	2,655
1,44-1,38	1,42-1,36	1,42-1,36	1,42-1,36	1,42-1,36	1,42-1,36	1,42-1,36	1,42-1,36	1,42-1,36
66	52 - 66	66	52	66	66	52	66	66
444	444	444	860	860	860	860	860	860
1455	1455	1455	1803	1803	1803	1803	1803	1803
	mech.	autom.		mech.	autom.			
1065	1009	1027	1014	1000	1034	1060	1129	1019
1535	1500	1500	1500	1535	1640	1640	1700	1580
470	491	473	486	535	606	580	571	561
535/1100	505/1100	507/1100	490/1100	517/1100-530/1100	565/1100	509/1100	533/1100	
75	75	75	100	100	100	100	100	100
	mech.	autom.		mech.	autom.			
16.6	19.9	20.5	18.2	18.0	17.9	18.8	17.9	20.4
30.5	37.0	37.9	34.0	34.0	33.0	34.0	33.4	37.8
9.6	16.3	17.5	12.1	11.9	11.6	12.7	11.3	16.8
213	165	163	180	170	189	187	185	162
	mech.	autom.		mech.	autom.			
6.8	4.6	5.0	4.5	5.9	6.7	7.1	6.7	4.8
8.5	6.1	6.7	6.3	8.1	8.8	9.2	8.9	6.6
12.0	6.5	6.9	6.9	9.7	12.2	11.9	10.7	6.5

Alle benzine-uitvoeringen: Euroloodvrij - RON 95 of loodvrij Super plus - RON 98

CITROËN BX

UITRUSTINGSNIVEAUS

BX Injection BX 19 TD	BX 16 TGI BX 19 TGD Break	BX 16 TZI BX 19 TZI BX 19 TZD BX TZD Turbo BX 19 TZI Break BX 4WD Break BX TZD Turbo Break	BX GTI BX GTI 4WD	BX 16 Valve
--------------------------	---------------------------------	--	----------------------	-------------

Dashboard	Aansteker, verlicht	•	•	•	•
	Klokje	Analoog	Digitaal	Digitaal	Digitaal
	Asbakken voor (verlicht) en achter	•	•	•	•
	Controlelicht hydraulische druk en remvloeistof	•	•	•	•
	Controlelicht maximum koelvloeistoftemperatuur	•	•	•	•
	Controlelicht minimum brandstofvoorraad	•	•	•	•
	Controlelicht mistachterlicht	•	•	•	•
	Controlelicht 'onmiddellijk stoppen'	•	•	•	•
	Controlelicht slijtage remblokken voor	•	•	•	•
	Dagteller	•	•	•	•
	Dashboardverlichting, regelbaar	•	•	•	•
	Koelvloeistoftemperatuur, olietemperatuur en oliedrukmeter			• ⁽¹⁾	•
	Toerenteller (niet bij Diesel Automatic)		•	•	•
	Afsluitbaar handschoenkastje met deksel en verlichting	•	•	•	•
Veiligheid en	Aanjager, traploos regelbaar	•	•	•	•
Bediening	ABS remmen			o	o/•
	Achteruitrijlamp	•	•	•	•
	Binnenspiegel met dag- en nachtstand	•	•	•	•
	Buitenspiegels van binnenuit verstelbaar	•	•	•	•
	Dubbeltonige claxon			•	•
	Elektrisch bedienbare rechter buitenspiegel			•	•
	Elektrisch bedienbare verwarmde linker buitenspiegel			•	•
	Elektrische ruitesproeier (met wis/was-installatie)	•	•	•	•
	Gelaagde voorruit	•	•	•	•
	Halogeen dim- en grootlicht	•	•	•	•
	Handgrepen passagiers	•	•	•	•
	Hoofdsteunen voor, verstelbaar	•	•	•	•
	Kilometer teller, 6 cijfers	•	•	•	•
	Kindersloten op achterportieren	•	•	•	•
	Mistachterlicht	•	•	•	•
	Mistlampen voor			•	•
	Regelbare luchtmonden, midden en opzij	•	•	•	•
	Rol gordels voor en achter	•	•	•	•
	Ruitewisser met 3 snelheden, waarvan 1 interval	•	•	•	•
	Ruitewisser/sproeier achter	•	•	•	•
	Waarschuwingdisplay			•	•
Comfort en	Afsluitbare tankdop	•	•	•	•
rijplezier	Airconditioning (niet in combinatie met Automatic)			-/-/o/o/o/o	o

⁽¹⁾ alleen op 19 TZI en 19 TZI Break

• = standaard o = optie - = niet leverbaar

	BX Injection BX 19 TD	BX 16 TGI BX 19 TGD Break	BX 16 TZI BX 19 TZI BX 19 TZD BX TZD Turbo BX 19 TZI Break BX 4WD Break BX TZD Turbo Break	BX GTI BX GTI 4WD	BX 16 Valve
Comfort en					
rijplezier					
Achterbank, volledig neerklapbaar	•	•	•	•	•
Achterbank, 1/3 - 2/3		•	•	•	•
Bergvakken in achterportieren			•	•	•
Bergvakken in voorportieren	•	•	•	•	•
Beschermstrips op de flanken	•	•	•	•	•
Bumpers gedeeltelijk in carrosseriekleur			•		
Bumpers geheel in carrosseriekleur				•	•
Centrale portiervergrendeling met afstandsbediening	-/o	o	•	•	•
Dakrailings (Break)		•			
Dakrailings en laterale strips (Break)			•		
Elektrisch bedienbare voorportierramen ⁽¹⁾ , ook achterrauten (= +A)	-/o	o	• +A	• +A	• +A
Hoedenplank, uitneembaar (Break)		•	•		
Hoogteregeling	•	•	•	•	•
Hoogteverstelling bestuurdersstoel		•	• ⁽²⁾	• ⁽²⁾	• ⁽²⁾
Interieurverlichting bediend door 4 portieren	•	•	•	•	•
Kaartentassen in rugleuning voorstoelen		•	•	•	•
Leren bekleding (zwart)			-/-/-/o/-/-/-	o	o
4 Lichtmetalen velgen			-/-/-/o/o/o/o	•	•
Metallic/zwarte lak (gevernist)	o	o	o	o	o
Middenarmsteunen achterbank		•	•	•	•
Moquette vloerbedekking	•	•	•	•	•
Muntenvakje	•	•	•	•	•
Radio-uitrusting (antenne, bedrading)	•	•	•	•	•
Schuifkanteldak (elektrisch)		o	o ⁽³⁾	o	o
Signaal vergeten verlichting	•	•	•	•	•
Stoffen bekleding	•	•			
Stuurbekrachtiging			o/•/•/•/•/•	•	•
Symmetrische sleutel voor alle functies	•	•	•	•	•
Velours bekleding			•	•	•
Verdraaibare spot in dak			•	•	•
Verlichting bagageruimte	•	•	•	•	•
5-Versnellingsbak	•	•	•	•	•
Voorstoelen met verstelbare rugleuning	•	•	•	•	•
Wieloppen	•	•	•	•	•
Zonnekleppen, met make-up spiegel passagierszijde	•	•	•	•	•
Zonwerend glas	o	o	•	•	•

⁽¹⁾ uitsluitend in combinatie leverbaar met centrale deurvergrendeling ⁽²⁾ beide voorstoelen. ⁽³⁾ niet mogelijk Break

• = standaard o = optie - = niet leverbaar

Elke CITROËN BX wordt geleverd met één jaar garantie op techniek en is zes jaar gegarandeerd tegen corrosie van binnenuit. CITROËN behoudt zich het recht voor om tussentijdse wijzigingen aan te brengen in de uitvoering van zijn auto's. De gegevens in deze brochure kunnen derhalve niet als bindend worden beschouwd.

Deze brochure wordt u aangeboden door:



NL

5402